

**BAR  
SERIES**

BAR.V23.1



**TRIMECCANICA**

PROGETTAZIONE - COSTRUZIONE - ASSISTENZA

# BAR

**GODET RATEAU**

Made in Italy

## POUR MICRO ET MINI-PELLES

Le godet rateau "BAR". Idéal pour les travaux de finition de chantier en travaux paysagers pour ratisser et séparer les matériaux. Le râteau permet de labourer et dérocter en sols de faible consistance et de terre à végétaux. Ce modèle est réalisé en acier S355 et anti-abrasif 450HB. La vaste gamme de modèles permet de s'adapter parfaitement à toutes les pelles de 0,6 à 6 tonnes, en offrant les meilleures performances pour chaque classe spécifique et application.

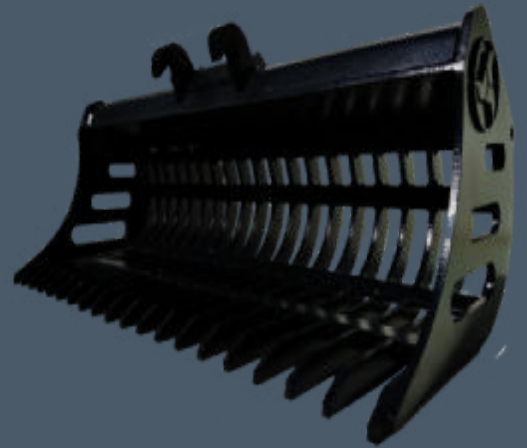

Construction  
renforcée



Pointes  
simples ou  
équipées  
de dents.



Disponible  
avec 6  
solutions  
d'attaches

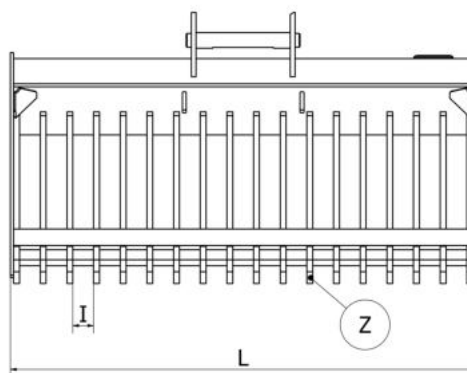
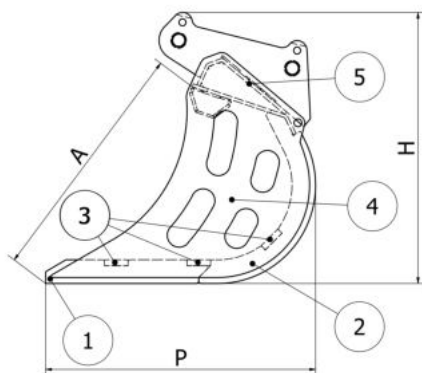

### Caractéristiques techniques

Class	Poid Machine (Q)	Épaisseur (mm)				
		1 HB450	2 S355	3 S355	4 HB450	5 S355
T10	06 - 13	8	8	30X8	8	5
T20	12 - 18	10	10	35X10	10	6
T22 - T30	20 - 40	12	12	40X8	12	6
T38 - T45	40 - 60	15	15	60X15	8	8

### Dimensions (mm)

Class	Kg	A	P	H	L	Z
T10	30	300	308	360	600	13
T20	70	370	420	470	1000	20
T22 - T30	100	400	440	460	1200	19
T38 - T45	220	624	690	690	1500	18

En Option :  
• Attache Rapide

• Différentes dimensions disponibles on demande. La société Trimeccanica se réserve le droit de changer, modifier ou améliorer les caractéristiques mentionnées ci-dessus à tout moment et sans préavis.