

**BAR
SERIES**

BAR.V23.1



TRIMECCANICA

PROGETTAZIONE - COSTRUZIONE - ASSISTENZA

BAR

BENNA A RASTRELLO

Made in Italy

PER MICRO E MINI ESCAVATORI

Benna a rastrello serie "BAR" per macchine operatrici da 6 a 60 quintali, adatta all'utilizzo su terreni di bassa e/o media consistenza per le operazioni di estirpazione, pulizia, raccolta materiali e sistemazione delle aree adibite al verde. Questo modello è realizzato in acciaio S355 e anti-abrasione 450HB.

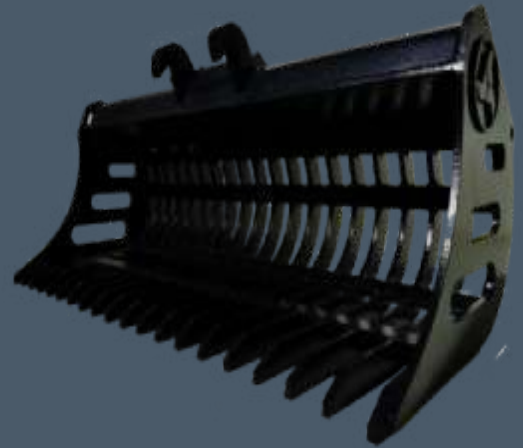

Struttura
rinforzata



Punte in
acciaio
anti-
abrasione



Disponibile
con 6
alternative
di attacchi

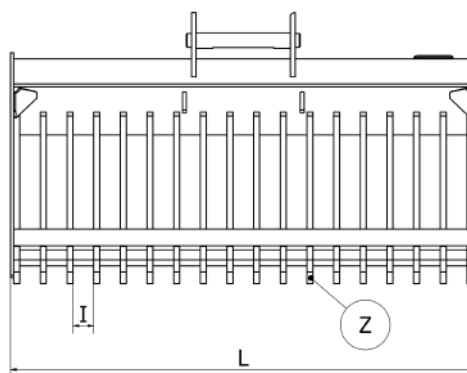
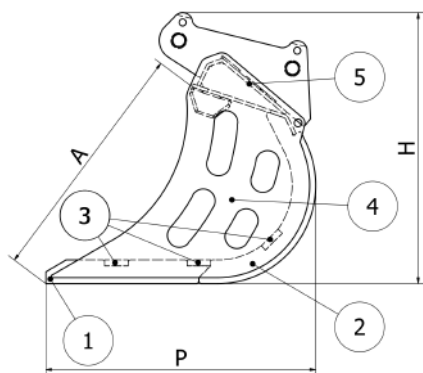

Dati Tecnici

Classe	Q.li Macchine	Spessore (mm)				
		1	2	3	4	5
		HB450	S355	S355	HB450	S355
T10	06 - 13	8	8	30X8	8	5
T20	12 - 18	10	10	35X10	10	6
T22 - T30	20 - 40	12	12	40X8	12	6
T38 - T45	40 - 60	15	15	60X15	8	8

Dimensioni (mm)

Classe	Kg	A	P	H	L	Z
T10	30	300	308	360	600	13
T20	70	370	420	470	1000	20
T22 - T30	100	400	440	460	1200	19
T38 - T45	220	624	690	690	1500	18

• Attacco rapido

• A richiesta disponibili dimensioni diverse. La società Trimeccanica si riserva di cambiare, modificare o migliorare le suddette caratteristiche in ogni momento e senza alcun obbligo di preavviso.