

**RPX
SERIES**

RPX.V23.1



TRIMECCANICA

PROGETTAZIONE - COSTRUZIONE - ASSISTENZA

RPX

DENT RIPPER DE DÉROCTAGE

Made in Italy

POUR MINI, MIDI, TRACTO ET PELLES

La dent de ripper, aussi appelée dent de déroctage "RPX". Avec une seule dent centrale monobloc, l'effort concentré sur une petite surface, la forme et la structure du godet Ripper, optimisent le déroctage garantissant les meilleures prestations de la machine. Le godet permet également des opérations d'enlèvement de débris. Ce modèle est réalisé en acier anti-abrasif 400 HB, 450 HB ET 500 HB. La vaste gamme de modèles permet de s'adapter parfaitement à toutes les pelles de 0,9 à 38 tonnes, en offrant les meilleures performances pour chaque classe spécifique et application.



Châssis
renforcé



Géométrie
optimisée
pour les
pelles



Embout
interchangeable

T10 T46



T64 T70

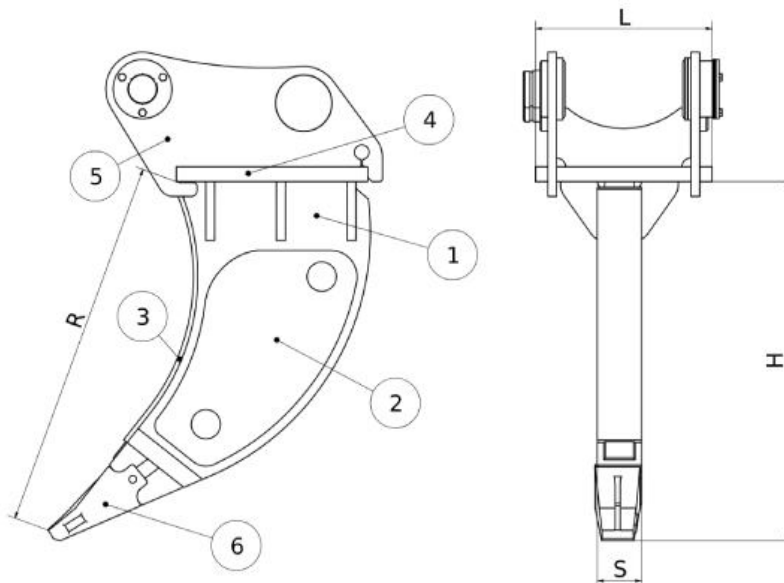

Caractéristiques techniques

Classe	Poid Machine (Q)	Épaisseur (mm)					
		1 S355	2 HB450	3 HB450	4 S355	5 S355	6 Dente
T20	9-28	15	15	-	15	10/12	E17
T30	28-60	20	20	-	20	12/15	E17
T46	70-120	30	20	-	25	15/20	E19
T58	120-190	50	15	15	30	25	25R12
T64	190-250	80	15	15	40	30	35R14A
T70	250-380	100	15	15	50	35/40	39R16A

Dimensions (mm)

Classe	Kg	R	H	L	S
T20	36	550	500	250	45
T30	52	700	600	300	60
T46	155	800	700	350	70
T58	400	1000	1000	500	100
T64	600	1135	1200	500	120
T70	900	1260	1400	600	150

En Option :
• Attache Rapide

• Différentes dimensions disponibles on demande. La société Trimeccanica se réserve le droit de changer, modifier ou améliorer les caractéristiques mentionnées ci-dessus à tout moment et sans préavis.