

**SBK  
SERIES**

SBK.V23.1



**TRIMECCANICA**

PROGETTAZIONE - COSTRUZIONE - ASSISTENZA

# SBK

**GODET DE TRANCHÉES**

  
Made in Italy

## POUR MINI ET MIDI PELLES

Godet Street Bucket "SBK". Avec un profil allongé et "évasé", conçue pour opérer en dessous des canalisations souterraines, pour l'entretien et pour le nettoyage de tranchées et chantiers, de routes et de bâtiments. Sa petite largeur permet à l'opérateur d'avoir une plus grande visibilité et d'être plus précis pendant les périodes de travail sous les tuyaux. Ce modèle est réalisé en acier S355 et anti-abrasif 250 HB ET 450 HB. La vaste gamme de modèles permet de s'adapter parfaitement à toutes les pelles de 1,2 à 10 tonnes, en offrant les meilleures performances pour chaque classe spécifique et application.



Profil  
adapte  
pour  
réenterrer



Forme  
spéciale  
passe-  
tuyaux



Flanc  
monolithique  
en acier

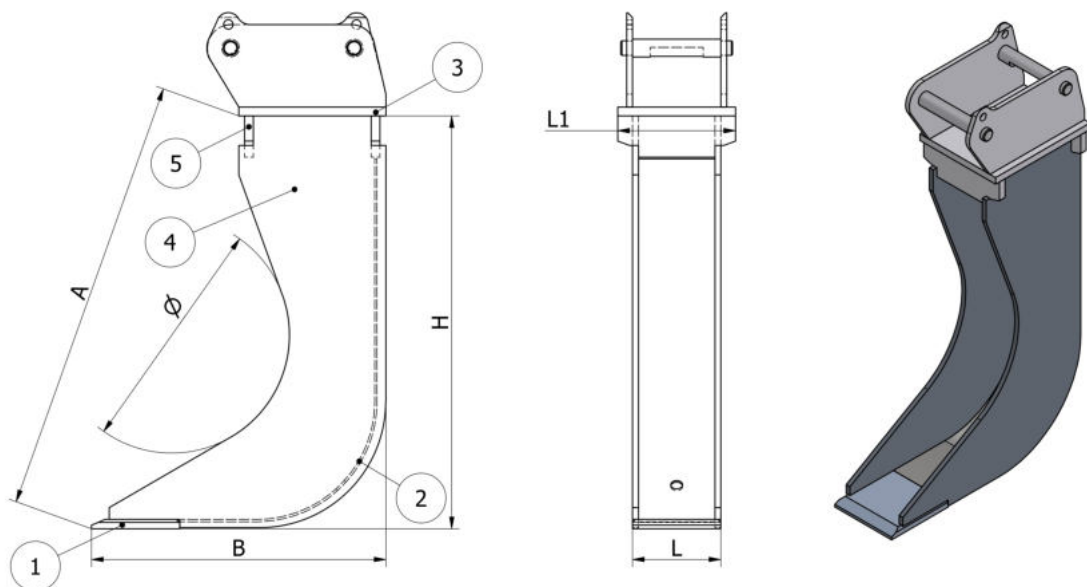

**Caractéristiques techniques**

Classe	Poid Machine (Q)	Épaisseur (mm)				
		1 HB250	2 E355	3 S355	4 HB450	5 S355
T20	12-18	150X16	4	15	10	15
T30	18-40	150X16	5	15	12	15
T38	40-60	200X20	5	15	15	15
T46	60-100	250X25	6	20	15	15

**Dimensioni (mm)**

Classe	A	B	H	L	Ø	L1
T20	743	500	700	100→150	400	200
T30	837	550	800	100→150	460	300
T38	965	650	900	100→200	520	300
T46	1155	800	1100	100→250	600	350

En Option :  
 • Kit Coupantes latérales soudées  
 • Attache Rapide

• Différentes dimensions disponibles on demande. La société Trimeccanica se réserve le droit de changer, modifier ou améliorer les caractéristiques mentionnées ci-dessus à tout moment et sans préavis.